

Cuadro de protección para cargadores de VE

Protection Box for chargers EV

Dimensiones y características constructivas / Dimensions and constructional features

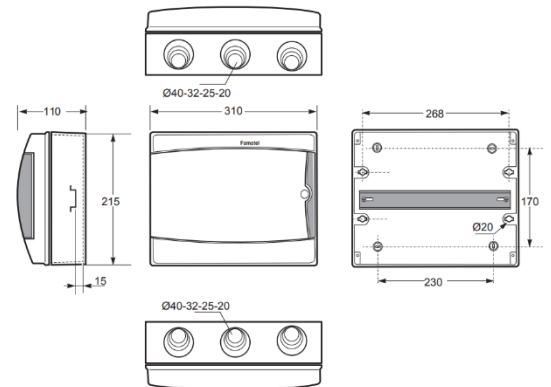

Modelos / Models

Código / Code	Intensidad (A) / Current (A)	Potencia de salida(W)/ Output power (W)
E3W12PB2P16M-S	2P – 16A	3,7 kW
E3W12PB2P32M-S	2P – 32A	7,4 kW
E3W12PB2P40M-S	2P – 40A	9,2 kW
E3W12PB2P63M-S	2P – 63A	14,5 kW
E3W12PB4P16T-S	4P – 16A	11 kW
E3W12PB4P32T-S	4P – 32A	22 kW
E3W12PB4P40T-S	4P – 40A	27,7 kW
E3W12PB4P63T-S	4P – 63A	43,5 kW

Características Técnicas / Technical Data

Protección diferencial / RCCB	Clase A / Class A
Interruptor IGA / RCB	6 kA
Tensión asignada / Rated voltage	230 V / 400 Vac
Protector sobretensiones / Surge protector	Permanentes y transitorias / Permanent and transient
Temperatura de trabajo / Operating temperature	-25°C +40°C
Temperatura de almacenamiento / Storage temperature	25°C +70°C
Grado de Protección / Degree of Protection	IP65
Resistencia al impacto / Impact resistance	IK08
Material de envoltente / Enclosure material	ABS
Dimensiones Externas / External dimensions	310 x 215 x 110 mm

Normativa /Regulations

Normativa aplicada /
AppliedStandards

IEC 61851-1, IEC 62196-2, IEC 61851-22, IEC 62196-1, IEC 61439-7

Información logística y embalaje / Logistics and packaging Information

Cantidad mínima de pedido: 1 unidad / Minimun quantity order: 1 unit
Código arancelario / Tariff code: HS 85381000

Embalaje / Packaging	Cantidad/ Quantity	Peso neto – Peso bruto / Net weight –Grossweight	Dimensiones (mm)/ Dimensions (mm)	Código EAN / EAN code
Caja individual / Single box	1u.	3200 gr	310 x 215 x 110 mm	8429760826545

Instrucciones / Instructions

Uso /Use	<ul style="list-style-type: none"> Las operaciones de instalación, puesta en servicio, inspección y mantenimiento sólo podrán ser realizadas por personal adecuadamente cualificado y formado en temas eléctricos y de seguridad aplicables. El cumplimiento de las instrucciones de seguridad no excusa el cumplimiento de otras normas específicas de la instalación, el lugar, el país u otras circunstancias que afecten al cuadro (R.D.614/2001, REBT, etc...). <i>Installation, commissioning, inspection and maintenance operations can only be carried out by suitably qualified personnel trained in applicable electrical and safety issues. Compliance with the safety instructions does not excuse compliance with other regulations specific to the installation, the place, the country or other circumstances that affect the table (R.D. 614 / 2001, REBT, etc...).</i> No se debe instalar el equipo sobre una superficie de material inflamable, ni en ambientes que pudieran estar bajo influencia de productos agresivamente corrosivos. <i>Do not install the equipment on a surface of flammable material, or in environments that may be under the influence of aggressively corrosive products.</i>
Mantenimiento / Maintenance	<ul style="list-style-type: none"> Realizar inspecciones visuales periódicas de la envolvente. Se deben buscar grietas, golpes, etc., que puedan afectar al funcionamiento normal del cuadro y al grado IP designado. <i>Perform periodic visual inspections of the enclosure. Look for crack, bumps, etc., that may affect the normal operation of the enclosure and the designated IP degree.</i>